

КРАНЫ ШАРОВЫЕ ЗАПОРНЫЕ

СПЕЦИАЛЬНОГО НАЗНАЧЕНИЯ: **ВЫСОКАЯ ТЕМПЕРАТУРА**

DN 50...1200 мм PN 1,6...10,0 МПа

НАЗНАЧЕНИЕ:	применяются в качестве запорного устройства.
РАБОЧАЯ СРЕДА: до +350°C (по требованию до +550°C)	жидкие и газообразные неагрессивные среды, в том числе вязкие (гудрон, мазут, тяжелые фракции углеводородов) и с содержанием механических примесей размером более 1 мм.
ТЕХНИЧЕСКИЕ ТРЕБОВАНИЯ И СТАНДАРТЫ:	TU3742-048-05749375-2012 (по ГОСТ21345-2005, Specification API 6D).
КЛАСС ГЕРМЕТИЧНОСТИ ПО ГОСТ 9544-2015:	«А».



- 1** **УДЛИНЕННЫЙ ШТОК И ВЕНТИЛИРУЕМАЯ СТОЙКА**
предотвращают избыточный нагрев привода от потока рабочей среды.
- 2** **ПОЛНОПРОХОДНОЕ СЕЧЕНИЕ КРАНА**
сокращает гидравлические потери в трубопроводе и обеспечивает возможность прохождения через него очистных и диагностирующих устройств.
- 3** **РАЗБОРНАЯ КОНСТРУКЦИЯ КОРПУСА**
обеспечивает возможность технического обслуживания изделия.
- 4** **РАБОТОСПОСОБНОСТЬ КОНСТРУКЦИИ В ЭКСТРЕМАЛЬНЫХ УСЛОВИЯХ**
подтверждена результатами квалификационных испытаний и эксплуатации в реальных условиях.

ПРИСОЕДИНЕНИЕ К ТРУБОПРОВОДУ:	фланцевое, под приварку.
НАПРАВЛЕНИЕ ПОДАЧИ РАБОЧЕЙ СРЕДЫ:	любое в зависимости от требований заказа.
УПРАВЛЕНИЕ:	ручной привод, электропривод, пневмопривод, гидропривод.
УСТАНОВОЧНОЕ ПОЛОЖЕНИЕ НА ТРУБОПРОВОДЕ:	любое (с учетом применяемого привода).
КЛИМАТИЧЕСКОЕ ИСПОЛНЕНИЕ ПО ГОСТ15150-69:	«У», «ХЛ», «УХЛ».
ГАРАНТИЙНЫЙ СРОК ЭКСПЛУАТАЦИИ:	не менее 12 месяцев со дня ввода кранов в эксплуатацию.

ПРЕИМУЩЕСТВА И ОСОБЕННОСТИ КОНСТРУКЦИИ

- Пробка, закрепленная в опорах, повышает степень надежности конструкции крана.
- Притирка уплотнений затвора гарантирует класс герметичности «А» по ГОСТ 9544-2015.
- Уплотнительные поверхности узла затвора типа «металл-металл» имеют высокотвердое износостойкое покрытие.
- Уплотнения из терморасширенного графита гарантируют герметичность крана по отношению к внешней среде.

- Прижатие седел к пробке обеспечивает герметичность затвора при разных давлениях и перепадах температуры рабочей среды.
- Зазоры в подвижных соединениях рассчитаны с учетом коэффициента линейного расширения материала деталей и исключают их заклинивание в процессе эксплуатации крана.
- Кран оснащен антистатическим устройством.

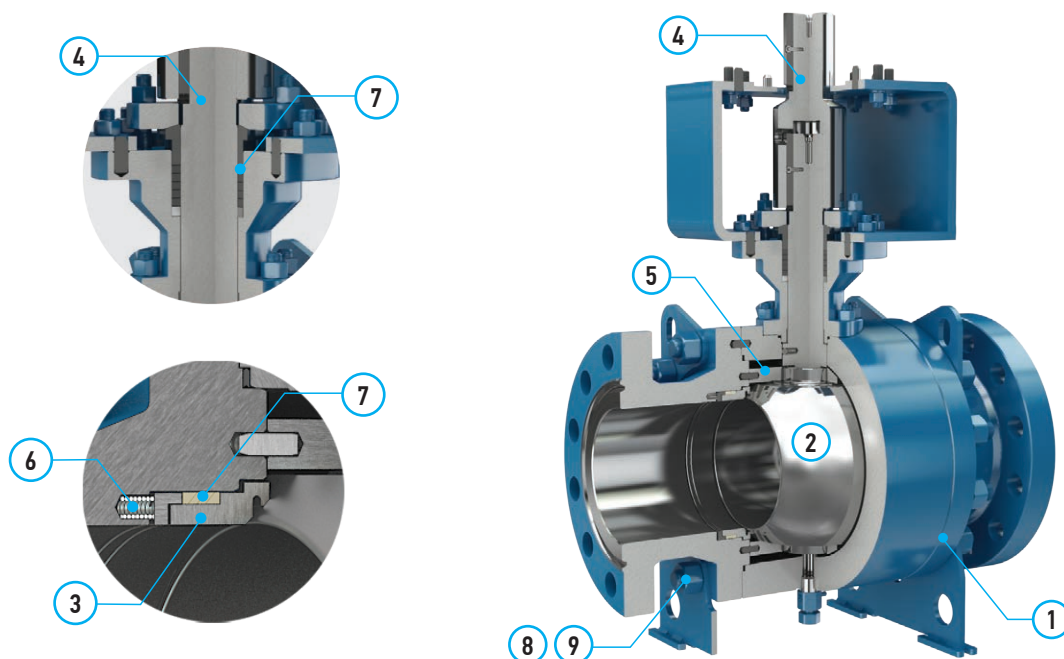

МАТЕРИАЛЫ ОСНОВНЫХ ДЕТАЛЕЙ

№	НАИМЕНОВАНИЕ ДЕТАЛИ	МАТЕРИАЛЫ*
1	Корпус, фланец	09Г2С, А105, А350 LF2, 15Х5М, 1.7362
2	Пробка	с покрытием ТСС или ССС: 09Г2С, А105, 15Х5М, А350 LF2, 1.7362, F316
3	Седло	с покрытием ТСС или ССС: 09Г2С, А105, 15Х5М, А350 LF2, 1.7362, F316, А694 L60
4	Шпindelь	с покрытием Хр: 09Г2С, ХН35ВТ, А350 LF2, 17335, 30ХМА, АІSІ 4140
5	Плита	09Г2С, А105, А350 LF2, 15Х5М, 1.7362
6	Пружины	12Х18Н10Т, Inconel 750
7	Кольцо уплотнительное	Терморасширенный графит/ Flexibal graphite
8	Гайка	40Х, А194 2Н
9	Шпилька	30ХМА, А193 В7

* Материалы представлены для неагрессивной рабочей среды с температурой до +350°С. Во всех других случаях материалы основных деталей и уплотнений крана подбираются индивидуально для каждого конкретного заказа в зависимости от требований к эксплуатации изделия и характеристик транспортируемой среды (наличие агрессивных составляющих, температурный режим и т. д.).

Покрытие: Хр - хром, ТСС - карбид вольфрама, ССС - карбид хрома.